

Laborgeräte  
Spatel

**DIN**  
12 890

Spatulas  
Spatules

Maße in mm

Nicht angegebene Einzelheiten sind zweckentsprechend zu wählen.

Form D Doppelspatel

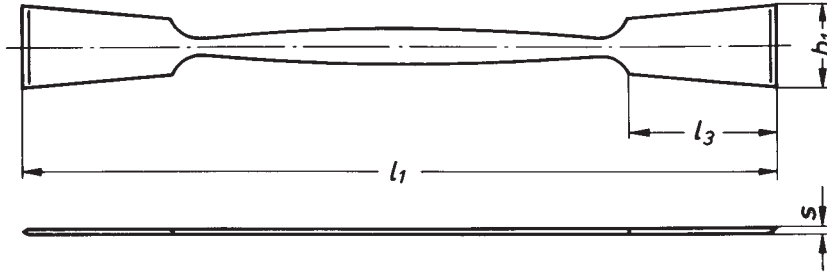

Form S Spatellöffel

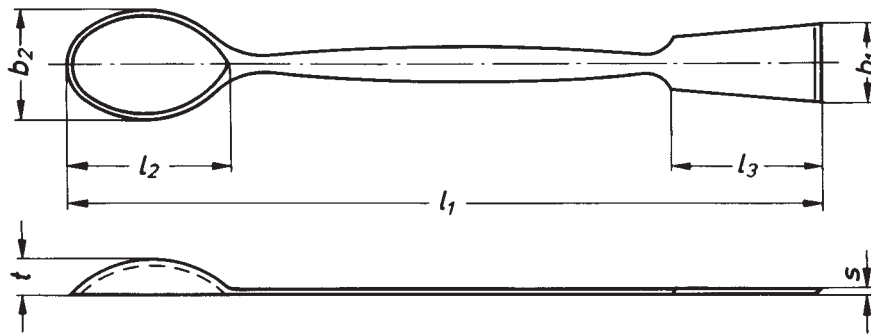

Bezeichnung eines Spatels Form S von  $l_1 = 150$  mm Länge:

Spatel S 150 DIN 12 890

Form	Länge*) $l_1$	$b_1$	$b_2$	$l_2$	$l_3$	$s$	$t$
D und S	120	14	18	25	25	1	6,5
	150	17	22	33	30	1,5	7,5
	180	17	22	35	30	1,5	8
	210	20	23	35	34	2	8

Werkstoff: Nickel nach DIN 17 740 oder  
Chrom-Nickel-Stahl (Sorte bei Bestellung vereinbaren)

\*) Länge = Nenngröße

Fachnormenausschuß Laborgeräte im Deutschen Normenausschuß (DNA)

Frühere Ausgaben:  
DIN DENOG 210 = DIN 12 890: 10.29

Nachdruck, auch auszugsweise, nur mit Genehmigung des Deutschen Normenausschusses, Berlin 30, gestattet.

Änderung März 1970:  
Werkstoff ergänzt. Titel entsprechend gekürzt.  
Redaktionell neu gefaßt.